



 200Т

 75,5М

 107М

SAC2000T

ПОЛНОПРИВОДНЫЙ КРАН

КАЧЕСТВО МЕНЯЕТ МИР

www.sanyglobal.com

SANY Automobile Manufacturing Co. Ltd. является одним из основных подразделений SANY Group. Компания специализируется на производстве автомобильных, гусеничных и башенных кранов. В ассортимент компании входят автомобильные краны грузоподъемностью от 8 до 2400 тонн, гусеничные краны - от 25 до 4500 тонн и башенные краны - от 6 до 185 тонн.





SAC2000T

ПОЛНОПРИВОДНЫЙ КРАН
ГРУЗОПОДЪЕМНОСТЬ 200 ТОНН

Кран оснащен 7-секционной стрелой длиной 75,5 м овального сечения и удлинителем с механической регулировкой длиной 22 м в стандартной комплектации. Опционально доступны удлинители длиной 36 м с механической и гидравлической регулировкой. Это обеспечивает сверхвысокую высоту подъема. Общая масса противовесов 70 т. Кран может передвигаться на короткие расстояния с противовесами массой до 18 т.

Двигатель шасси Weichai WP13.530E501

Коробка передач FAST

Раздаточная коробка Zhuzhou Gear

Оси HanDe (дисковые тормозные механизмы)

H-образный опорный контур

Гидропневматическая подвеска

Рулевой привод на все колеса

6 режимов рулевого управления

Независимые гидравлические системы крановой установки и шасси

Минимальный радиус поворота 10 м

Степень защиты электропроводки IP67

Простота обслуживания
при высокой надежности





Габаритные размеры

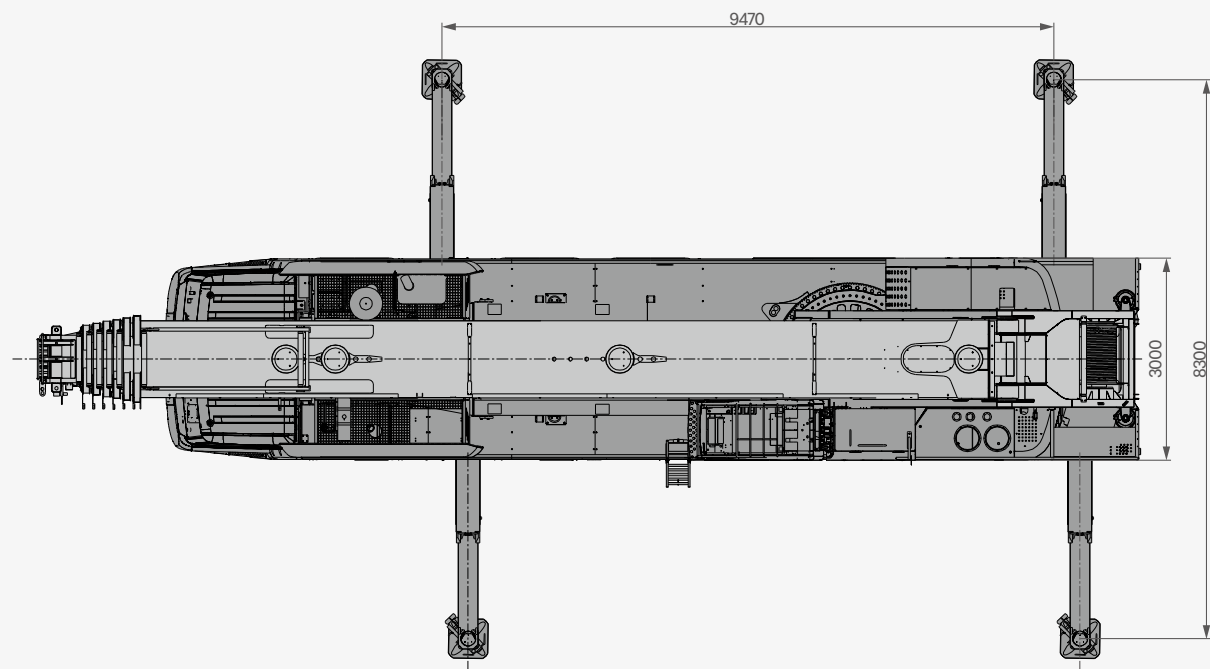
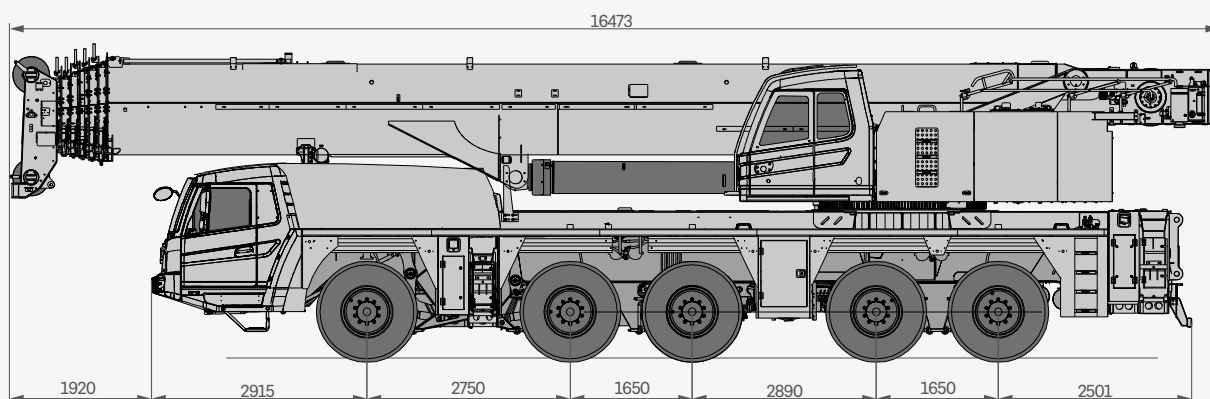

Технические характеристики

ГРУППА	ХАРАКТЕРИСТИКА	ЕДИНИЦА ИЗМЕРЕНИЯ	ЗНАЧЕНИЕ	
ГРУЗОПОДЪЕМНОСТЬ	максимальная грузоподъемность	т	200	
МАССА	полная масса	кг	60000	
ДВИГАТЕЛЬ ШАССИ	модель двигателя	-	WP13.530E501 (эк.класс 5)	
	максимальная мощность	кВт/об/мин	385/1900	
	максимальный крутящий момент	Нм/об/мин	2500/(1000-1400)	
ДВИГАТЕЛЬ КРАНОВОЙ УСТАНОВКИ	модель двигателя	-	Weichai WP7G270E301 (EU Stage IIIA)	
	максимальная мощность	кВт/об/мин	199/2200	
	максимальный крутящий момент	Нм/об/мин	1200/(1200-1500)	
РАЗМЕРЫ	длина	мм	16473	
	ширина	мм	3000	
	высота	мм	4000	
ШАССИ	максимальная скорость	км/ч	80	
	радиус поворота	минимальный радиус поворота	м	10
		минимальный радиус поворота по оголовку стрелы	м	13
	колесная формула	-	10 × 8 / 10	
	минимальный дорожный просвет	мм	270	
	угол въезда	°	18	
	угол съезда	°	11	
	максимальный преодолеваемый уклон	-	45%	
	расход топлива на 100 км	л	70	
	ОСНОВНЫЕ ЭКСПЛУАТАЦИОННЫЕ ПОКАЗАТЕЛИ	диапазон рабочих температур	°С	от -40 до +40
минимальный расчетный вылет		м	3	
радиус поворота хвостовой части платформы		м	4,86	
количество секций стрелы		-	7	
профиль стрелы		-	овал	
максимальный момент		основная стрела	кН · м	6664
		полностью выдвинутая стрела	кН · м	2744
длина стрелы		основная стрела	м	14,1
		полностью выдвинутая стрела	м	75,5
		полностью выдвинутая стрела + удлинитель	м	92,6 (опционально 106,6)
максимальная высота подъема		основная стрела	м	14,5
		полностью выдвинутая стрела	м	76
		полностью выдвинутая стрела + удлинитель	м	93 (опционально 107)
опорный контур (вдоль × поперек)		м	9,47 × 8,3	
угол положения удлинителя		°	0, 20, 40	
КОНДИЦИОНЕР	в кабине оператора	-	нагрев и охлаждение	
	в кабине водителя	-	нагрев и охлаждение	

Технические характеристики



Нагрузки на оси

Номер оси	1	2	3	4	5	Полная масса
Нагрузка, т	≤12	≤12	≤12	≤12	≤12	≤60

Примечание:

некоторые части крана должны быть демонтированы для достижения указанных нагрузок



Крюковые подвески

Нагрузка, т	Количество блоков	Кратность запасовки	Масса подвески, кг
160 ○	9	19	2065
125 ○	7	15	1492
80 ●	3	7	695
32 ○	1	3	500
12.5 ●	0	1	300

● Стандартная комплектация

○ Опция



Рабочий цикл

		Максимальная скорость подъема (без нагрузки)	Диаметр каната / длина	Максимальная нагрузка на один канат
Основная лебедка		130 м/мин	22 мм / 340 м	10,5 т
Вспомогательная лебедка		130 м/мин	22 мм / 280 м	10,5 т
Скорость вращения		1,5 об/мин		
Время полного опускания / подъема стрелы		60 с / 115 с		
Время полного выдвижения / втягивания стрелы		660 с / 660 с		
Вертикальный гидроцилиндр опоры	выдвижение	50 с		
	втягивание	50 с		
Горизонтальный гидроцилиндр опоры	выдвижение	50 с		
	втягивание	50 с		

Общая информация о кране

Шасси

Кабина водителя

- Собственная разработка компании SANY. Стальная конструкция с отличной амортизацией и герметичностью. Кабина оснащена удобными креслами на пневмоподвеске, регулируемым рулевым колесом, широким зеркалом заднего вид с превосходным обзором, автоматической системой вентиляции и кондиционирования

Рама шасси

- Сварная конструкция коробчатого типа из высокопрочной стали, устойчивая к кручению и с высокой несущей способностью

Двигатель шасси

- Weichai WP13.530E501, экологический класс 5
- Максимальная мощность 385 кВт при 1900 об/мин
- Максимальный крутящий момент: 2500 Нм при 1000...1400 об/мин
- Объем топливного бака: 500 л

Трансмиссия

- Коробка передач FAST с гидравлическим ретардером, 12 скоростей вперед и 2 назад

Оси

- Кран оснащен осями Hande
- Все оси управляемые. Оси 1 и 2 оснащены гидравлической системой рулевого управления, оси 3, 4 и 5 - электрогидравлической системой
- Привод на оси 1, 2, 4 и 5

Колесная формула

- 10 × 8 / 10

Подвеска

- Все оси оснащены регулируемой по высоте гидропневматической подвеской с гидрозамком
- Подвеска может регулироваться по высоте от -140 мм до +150 мм
- Несколько режимов работы подвески: жесткая блокировка, автовыравнивание, подъем / опускание автомобиля. Это позволяет адаптировать автомобиль к любым условиям работы и движению по различным дорогам

Шины

- 445/95R25

Тормозные системы

- Стояночная: на 2-5 осях с приводом от пружинных энергоаккумуляторов
- Рабочая: двухконтурная, пневматическая с сервотормозами. Дисковые тормозные механизмы
- Вспомогательная: гидравлический тормоз-замедлитель

Рулевое управление

- Сервопривод рулевого управления, двухконтурная гидравлическая система с аварийным насосом
- 6 режимов рулевого управления: обычный, управление всеми колесами, крабовый ход, движение без заноса задней части, независимое управление задним мостом, управление с блокировкой заднего моста

Выносные опоры

- Опорный H-образный контур 9,47 × 8,30 м
- Функция автоматического выравнивания
- Гидравлический привод для выдвигания и втягивания опор в обоих направлениях

Электрическая система

- Две аккумуляторные батареи 180 Ач, функция выключения питания
- Напряжение 24 В постоянного тока
- Обмен данных между шасси и крановой установкой осуществляется через интерфейс CAN-BUS
- Многофункциональный дисплей отображения данных с низким энергопотреблением
- LCD экран с регулируемой яркостью

Общая информация о кране

Крановая установка



Кабина оператора

- Наклоняемая на угол до 20° кабина оператора изготовлена из коррозионностойкой стали. Интерьер выполнен из мягких материалов. Кабина имеет панорамное стекло на крыше, регулируемое сиденье, что делает работу оператора удобной, комфортной и легкой
- LMI дисплей установлен на передней консоли. На нем отображаются все данные о кране в режиме реального времени



Двигатель крановой установки

- Модель: Weichai WP7G270E301, мощность 199кВт, дизельный, 6-цилиндровый, с водяным охлаждением
- Объем топливного бака: 285 л



Телескопическая стрела

- Основная стрела: 7-секционная, овального сечения, изготовлена из мелкозернистой высокопрочной стали, длина до 75,7 м
- Удлинитель: стандартный длиной 22 м с возможностью наклона на 0°/20°/40°. Опционально доступны удлинители 36 м с механической и гидравлической регулировкой
- Механизм телескопирования: независимый гидравлический



Лебедки

- В главной лебедке используется электропропорциональный поршневой двигатель с регулируемым ходом, обеспечивающий хорошую подвижность и устойчивость при медленном подъеме



Механизм подъема стрелы

- Использование собственного веса при опускании стрелы снижает затраты энергии
- Один гидроцилиндр и передняя шарнирная опора делают поднятие стрелы легким
- Применяется электропропорционально управляемый балансировочный клапан



Противовесы

- Несколько противовесов общей массой 70т
- При кран может передвигаться на короткие расстояния с противовесами массой до 18 т.
- Установка и снятие противовесов может осуществляться с помощью дистанционного управления



Поворотная платформа

- Собственная разработка компании SANY
- Платформа вращается на 360° со скоростью 1,5 об/мин
- Электропропорциональная закрытая гидравлическая система повышает плавность работы



Гидравлическая система

- Ключевые гидравлические компоненты, включая главный насос, поворотный насос, главный клапан, двигатель лебедки и балансировочный клапан, имеют высокое качество, что обеспечивает стабильность и надежность гидравлической системы
- Применяется электропропорциональный поршневой насос с переменным рабочим объемом. Объем насоса регулируется в режиме реального времени, что обеспечивает высокоточное управление потоком и снижает потребление энергии
- Главный клапан с двумя насосами обеспечивает более высокую скорость в случае одиночного движения и лучшую маневренность в случае комбинированных движений
- Применяется пассивная компенсация опускания стрелы, обеспечивающая стабильность при медленных движениях



Система управления

- Кран управляется электроникой через систему LMI. Два джойстика могут автоматически возвращаться в нейтральное положение
- Движения крана регулируются с помощью гидронасоса



Устройства безопасности

- Система интеллектуального ограничения момент LMI разработана с использованием метода аналитической механики
- Благодаря онлайн калибровке холостого хода, точность расчета номинального подъемного веса составляет $\pm 5\%$, что обеспечивает всестороннюю защиту грузоподъемных операций
- В случае перегрузки подается сигнал тревоги и подсказки, что обеспечивает безопасность при маневрировании
- Гидравлический балансировочный клапан, перепускной клапан, двухходовой удерживающий клапан и другие элементы гидравлической системы обеспечивают стабильность и надежность работы
- Индикатор трех витков намотки
- Переключатель A2B установлен на конце стрелы для предотвращения перематывания
- Датчик скорости ветра

Рабочий диапазон Телескопическая стрела



Таблица грузоподъемности

Телескопическая стрела

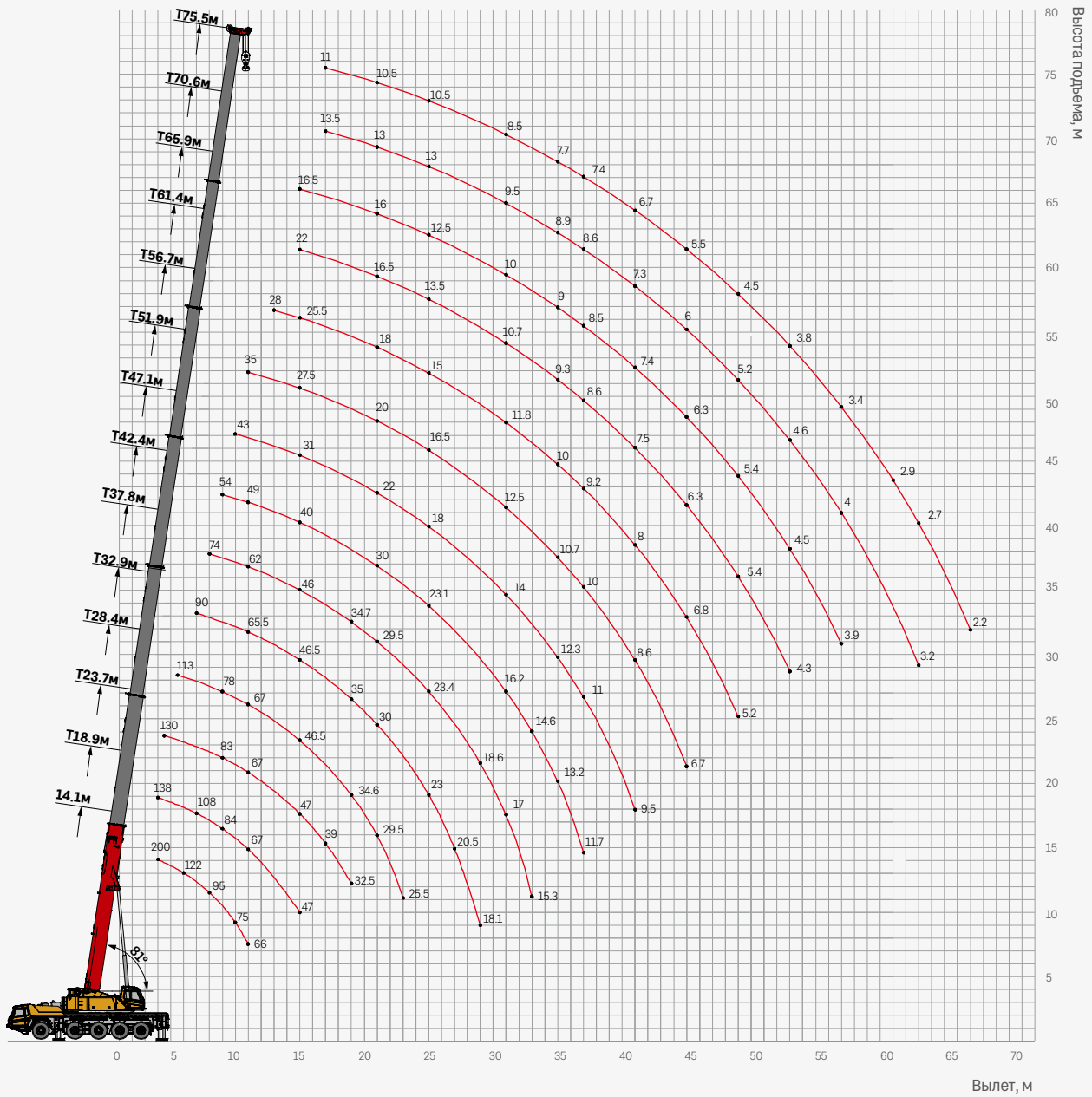

Единица измерения: т

	14.1	18.9	23.7	28.4	33.2	37.8	42.4	47.1	51.9	56.7	61.4	66.1	70.6	75.5	
3	200*	138													3
3.5	145	136	130												3.5
4	136	130	130												4
4.5	129	127	125	113											4.5
5	122	120	116	105											5
6	109	108	103	95	90										6
7	95	94	92	86	85	74									7
8	85	84	83	78	79	71	54								8
9	75	75	74	72	72	67	52	43							9
10	66	67	67	67	65.5	62	49	40	35						10
12		54.5	55.5	54	55	54.5	44	35	32	28					12
14		47	47	46.5	46.5	46	40	31	27.5	25.5	22	16.5			14
16			39	40	40	41	36.5	27.5	24.5	23.5	21	16.5	13.5	11	16
18			32.5	34.6	35	34.7	33	25	22	21	19	16.5	13	11	18
20				29.5	30	29.5	30	22	20	18	16.5	16	13	10.5	20
22				25.5	26.5	25.5	26.4	20	18	16.6	14.5	13.5	13	10.5	22
24					23	23.4	23.1	18	16.5	15	13.5	12.5	13	10.5	24
26					20.5	20.8	20.4	16.5	15	13.8	12.5	11.5	10.5	10.5	26
28					18.1	18.6	18.2	15	13.5	12.8	11.5	10.5	10	10	28
30						17	16.2	14	12.5	11.8	10.7	10	9.5	8.5	30
32						15.3	14.6	13	11.5	10.8	10	9.5	9.2	8.1	32
34							13.2	12.3	10.7	10	9.3	9	8.9	7.7	34
36							11.7	11	10	9.2	8.6	8.5	8.6	7.4	36
38								10	9.3	8.6	8	8	8	7	38
40								9.5	8.6	8	7.5	7.4	7.3	6.7	40
42									8	7.3	6.8	6.8	6.6	6	42
44									6.7	6.8	6.3	6.3	6	5.5	44
46										6.3	5.8	5.8	5.6	4.9	46
48										5.2	5.4	5.4	5.2	4.5	48
50											5	5	4.8	4.1	50
52											4.3	4.5	4.6	3.8	52
54												4.2	4.4	3.6	54
56												3.9	4	3.4	56
58													3.7	3.1	58
60													3.4	2.9	60
62													3.2	2.7	62
64														2.4	64
66														2.2	66
	14	14	12	12	10	8	6	5	4	4	3	3	3	2	

* груз сзади, используются дополнительные шкивы

Таблица грузоподъемности

Телескопическая стрела и удлинитель 36м с механической регулировкой



Таблица грузоподъемности

Телескопическая стрела и удлинитель 36м с мех.регулировкой

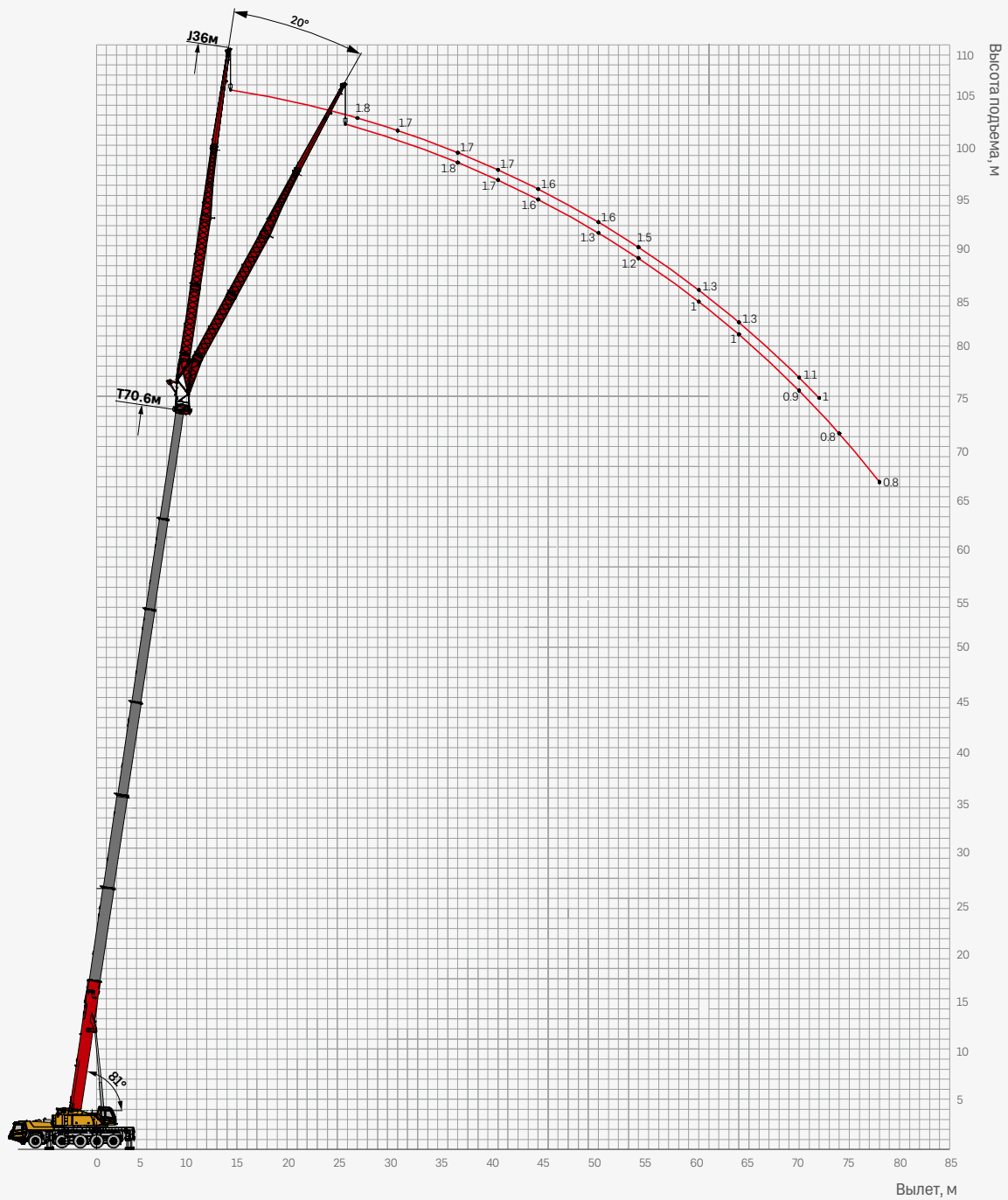
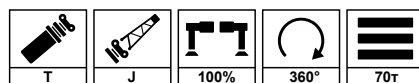

Единица измерения: т

	61.4м+36м		66.1мм36м		70.6м+36м		
	0°	20°	0°	20°	0°	20°	
20	2.2		2.1				20
22	2.2		2				22
24	2.2		2		1.8		24
26	2.1		2		1.8		26
28	2.1	2	2		1.8		28
30	2	2	1.9		1.7		30
32	2	1.9	1.9		1.7		32
34	2	1.9	1.9	1.9	1.7		34
36	1.9	1.8	1.8	1.8	1.7	1.8	36
38	1.9	1.8	1.8	1.8	1.7	1.8	38
40	1.8	1.7	1.8	1.7	1.7	1.7	40
42	1.8	1.7	1.7	1.7	1.7	1.6	42
44	1.7	1.6	1.7	1.6	1.6	1.6	44
46	1.7	1.6	1.7	1.5	1.6	1.5	46
48	1.7	1.5	1.6	1.5	1.6	1.4	48
50	1.6	1.5	1.6	1.4	1.6	1.3	50
52	1.6	1.4	1.6	1.3	1.6	1.3	52
54	1.5	1.3	1.5	1.3	1.5	1.2	54
56	1.5	1.3	1.5	1.2	1.4	1.1	56
58	1.4	1.3	1.4	1.1	1.4	1	58
60	1.4	1.2	1.3	1.1	1.3	1	60
62	1.3	1.2	1.3	1	1.3	1	62
64	1.3	1.1	1.2	1	1.2	1	64
66	1.3	1.1	1.2	1	1.2	0.9	66
68	1.2	1.1	1.1	1	1.1	0.9	68
70	1.1	1	1.1	0.9	1.1	0.9	70
72		1	0.9	0.9	1	0.9	72
74		0.9		0.9		0.8	74
76				0.9		0.8	76
78						0.8	78
80							80
	1	1	1	1	1	1	

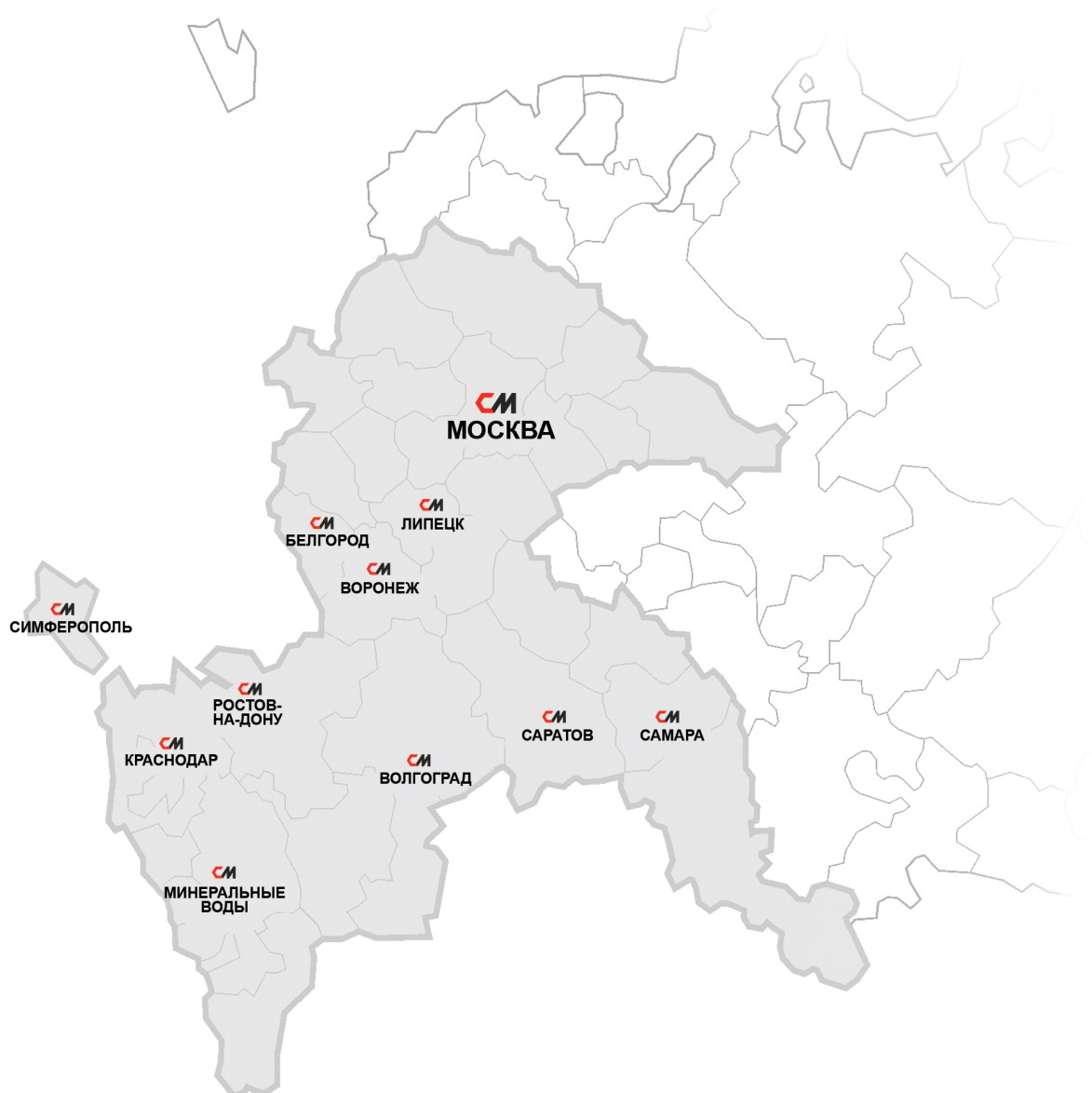

Москва

ул. Соколово-Мещерская, д. 25, офис 205

Белгород

Белгородский р-н, п. Новосадовый, ул. Перспективная, д. 11

Волгоград

р.п. Городище, ул. Дорожников, 1/1

Воронеж

ул. Дорожная, д. 86

Краснодар

Тактамукайский район, пгт. Яблоновский, ул. Ленина, д. 39А, оф.201

Липецк

ул. Ковалева, д. 123 В

Минеральные Воды

ул.Советская, д.55

Ростов-на-Дону

г. Батайск, Восточное шоссе, 6Д

Самара

Московское шоссе 20 км (поселок Мехзавод),
строение 33, офис 201 а

Саратов

1-й Усть-Курдюмский проезд, д. 2

Симферополь

Московское шоссе, 11-й километр, лит Д, этаж 1